

Collection

Procédés Hallier

◉ Pojecteur LED 30W

Cadreur

SOLAR



Un outil au service des professionnels



Fabriqué en France

Concepteur - Fabricant

www.procedeshallier.fr





► Projecteur LED 30W

Cadreur SOLAR

► Données techniques



Puissance : 30W

IRC 97-98 en 3000K et en 4000K(R9>90)

Alimentation intégrée

Tension électrique :

entrée 120 à 277 V, AC 50-60 Hz sortie courant régulé 800 mA

Dimmable par potentiomètre manuel de 0% à 100%

5 lentilles anti-reflet et anti-statique dont 2 double réglables avec molette.

Angle de projection ajustable de 16° à 40° - nez tournant 360°

4 couteaux de cadrage

Porte filtre en façade aimanté

Materiel : Aluminium et Acier

Traitement : Gris, Noir ou Blanc (autre couleur sur demande)



Flux lumineux : 3000K de 2221 à 2700 lm / 4000K de 2446 à 2970 lm (mesure à la source)

Sous ou hors garantie : tous nos projecteurs sont réparables.

► Options

Alimentation séparée

Pilotage : DALI ou DMX ou BLUETOOTH

Porte gobo, démontage rapide et verrouillage intégré (dimension gobo ø37 mm)

image inscrite dans ø24mm, épaisseur max 1,2mm)

► Installation

Adaptateur 1 allumage

Adaptateur 3 allumages

Patère

Autre possibilité sur demande

► Dimensions (mm)

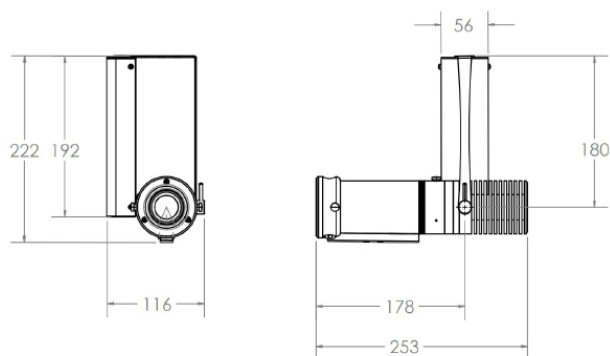

► Photométrie

4000K - IRC 97/98

Distance (m)	Beam Diameter (cm)	Illuminance (lux)
1	Ø40	16500
2	Ø79	4060
3	Ø115	1900

Mesures prises au nez



Fabriqué en France

Usine & Siège social : 69, rue Victor Hugo 93100 MONTREUIL
Tél. 01 48 51 79 88 • contact@procedeshallier.fr

